

2022 年度

大阪国際招待卓球選手権大会（カデット・ホープスの部）

滋 賀 県 予 選 会

と き 令和4年10月1日

と ころ Y M I T ア リ ー ナ



主 催 (一社)滋賀県卓球協会

<http://www.shiga-tta.net>

後 援 草津市教育委員会

競 技 役 員

競 技 委 員 長 小 西 辰 也
審 判 長 竹 内 達 也
進 行 平 善 彦 岡 雅 則 小 西 一 平
坂 田 浩 一 真 木 顕 英
総 務 堀 内 安 宏

競 技 日 程

開 会 式 AM 8:50
競 技 開 始 AM 9:00
表 彰 式 試 合 終 了 後

諸 連 絡

- ① 新型コロナウイルス感染予防のため、大会開催に向けたガイドラインに従い行います。
- ② 練習は密にならないように、時間を決めて行いますので指示に従って練習して下さい。
- ③ 競技フロアへの入出時は、必ず手指消毒をして下さい。
- ④ 各チームの参加者は、必ず健康状態申告書を提出して下さい。
- ⑤ 試合は、すべて5ゲームマッチで行います。コートチェンジは行います。あいさつは、礼だけで握手は無しでお願いします。
- ⑥ 試合は、勝者が試合球を持って本部へ結果を報告して下さい。トーナメントの敗者戦は1回行います。
- ⑦ 審判は抗菌カウンターを使いますが、使用前後は手指消毒をして下さい。
- ⑧ 試合は、大声は控えて下さい。応援は、拍手のみで声を出しての応援は控えて下さい。
- ⑨ タオルの使用は、審判員の横に自分のラケットケースまたはカバンの上に置いて使用して下さい。
- ⑩ カデット1部は、ベスト4から決勝リーグを行います。
- ⑪ 試合以外は必ずマスクをつけて下さい。
- ⑫ 本戦出場枠
 - ・大阪国際招待（カデット・ホープスの部）
各種目とも男女8名 近畿選手権ベスト8以上は推薦出場
 - ・後藤杯（カデットの部）
各種目とも男女8名
 - ・決定後、本戦申込みをお願いします。
後藤杯：¥2,000円 大阪国際招待：¥1,500円

大阪国際招待卓球選手権大会滋賀県予選会

令和4年10月1日
YMITアリーナ

【カデット男子1部】

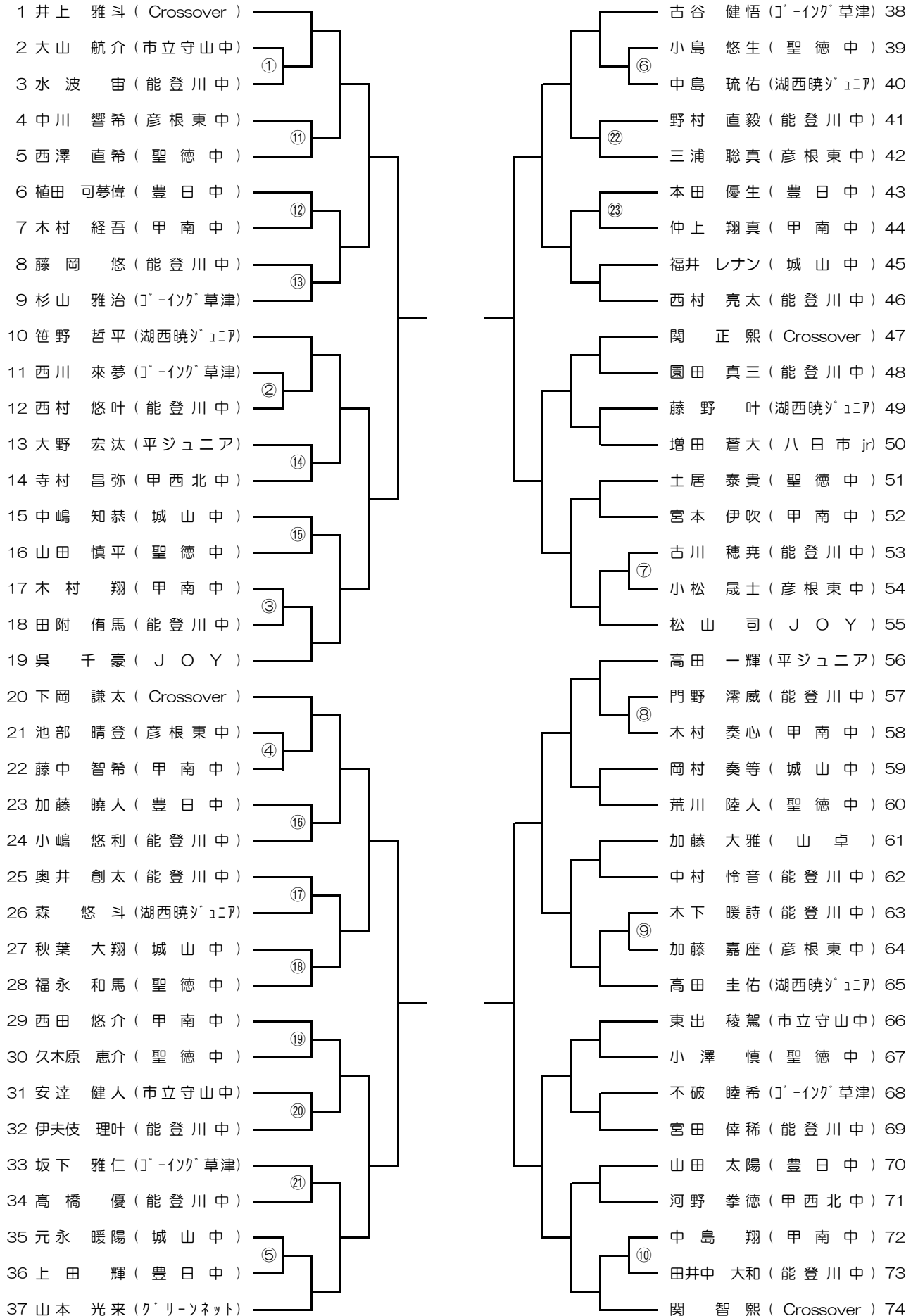

大阪国際招待卓球選手権大会滋賀県予選会

令和4年10月1日
YMITアリーナ

【カデット男子1部】

※1位～4位決勝リーグ

No.	なまえ	1	2	3	4	得点	勝/敗	順位
1								
2								
3								
4								

※5位～8位決勝リーグ

No.	なまえ	1	2	3	4	得点	勝/敗	順位
1								
2								
3								
4								

※9位決定トーナメント

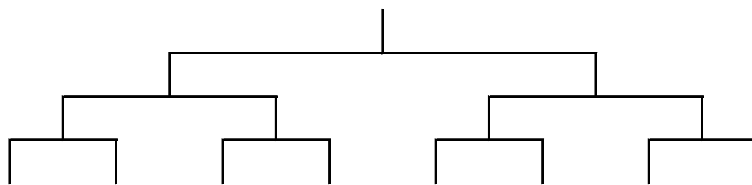

大阪国際招待卓球選手権大会滋賀県予選会

令和4年10月1日

YMITアリーナ

【カデット女子1部】

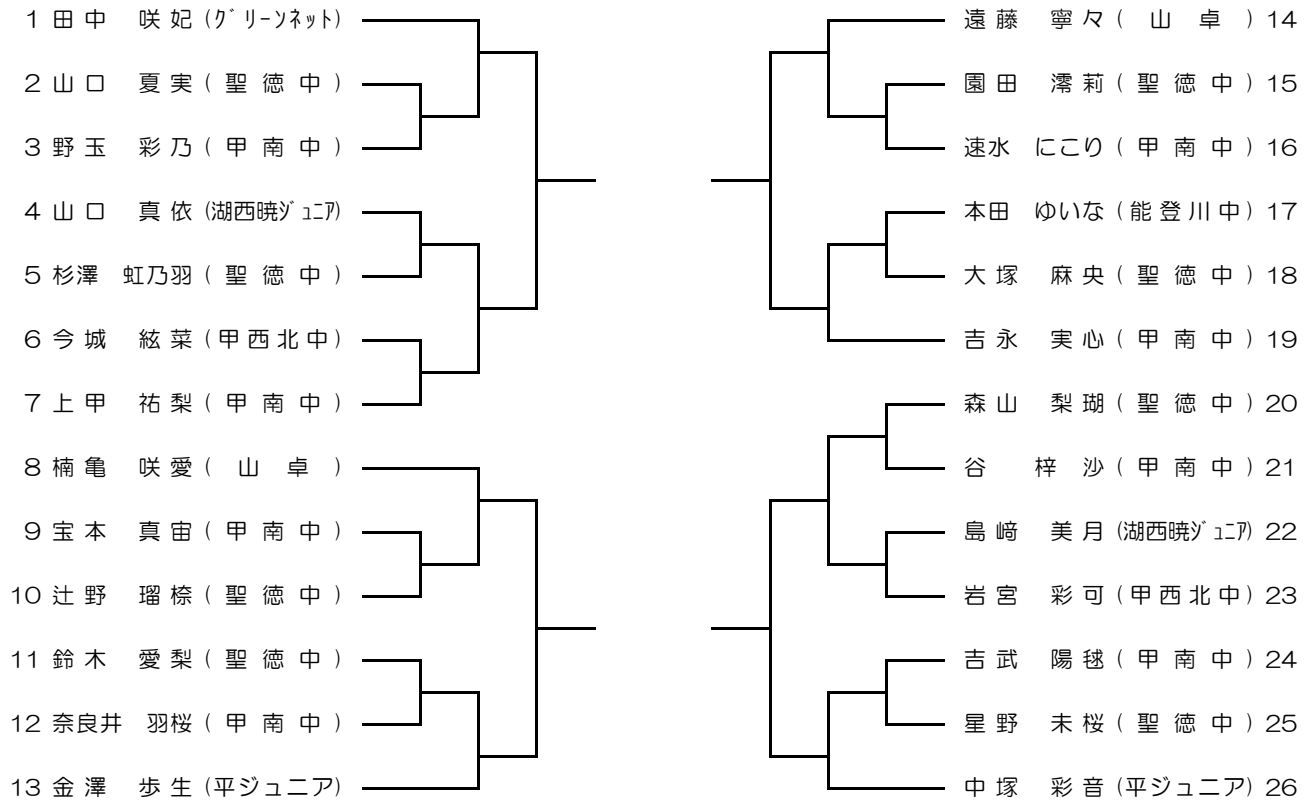

※1位～4位決勝リーグ

No.	なまえ	1	2	3	4	得点	勝/敗	順位
1								
2								
3								
4								

※5位～8位決勝リーグ

No.	なまえ	1	2	3	4	得点	勝/敗	順位
1								
2								
3								
4								

※9位決定トーナメント

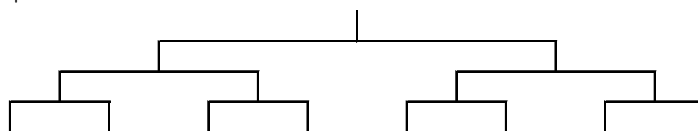

大阪国際招待卓球選手権大会滋賀県予選会

令和4年10月1日
YMITアリーナ

【カデット男子2部】

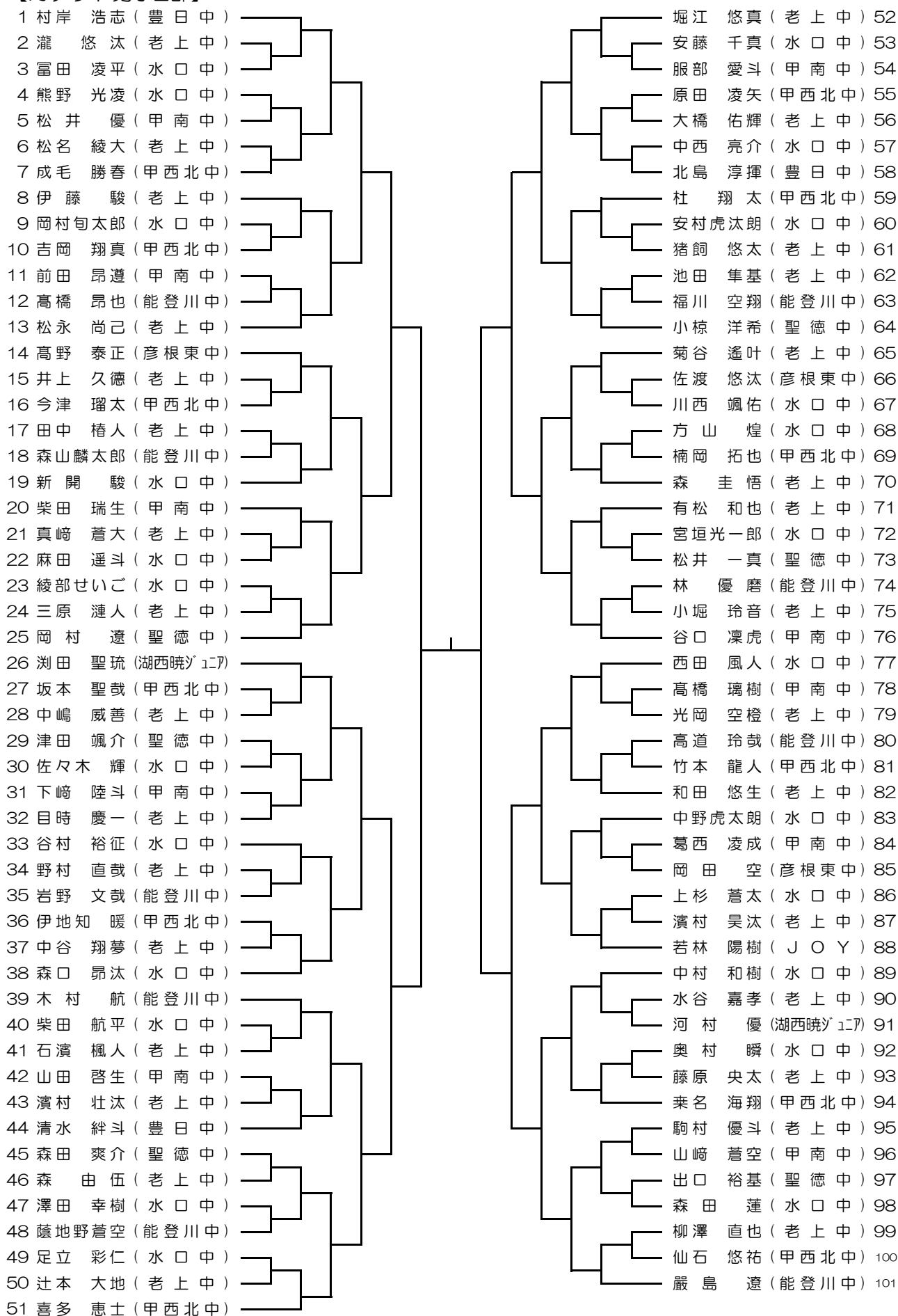

大阪国際招待卓球選手権大会滋賀県予選会

令和4年10月1日
YMITアリーナ

【カデット女子2部】

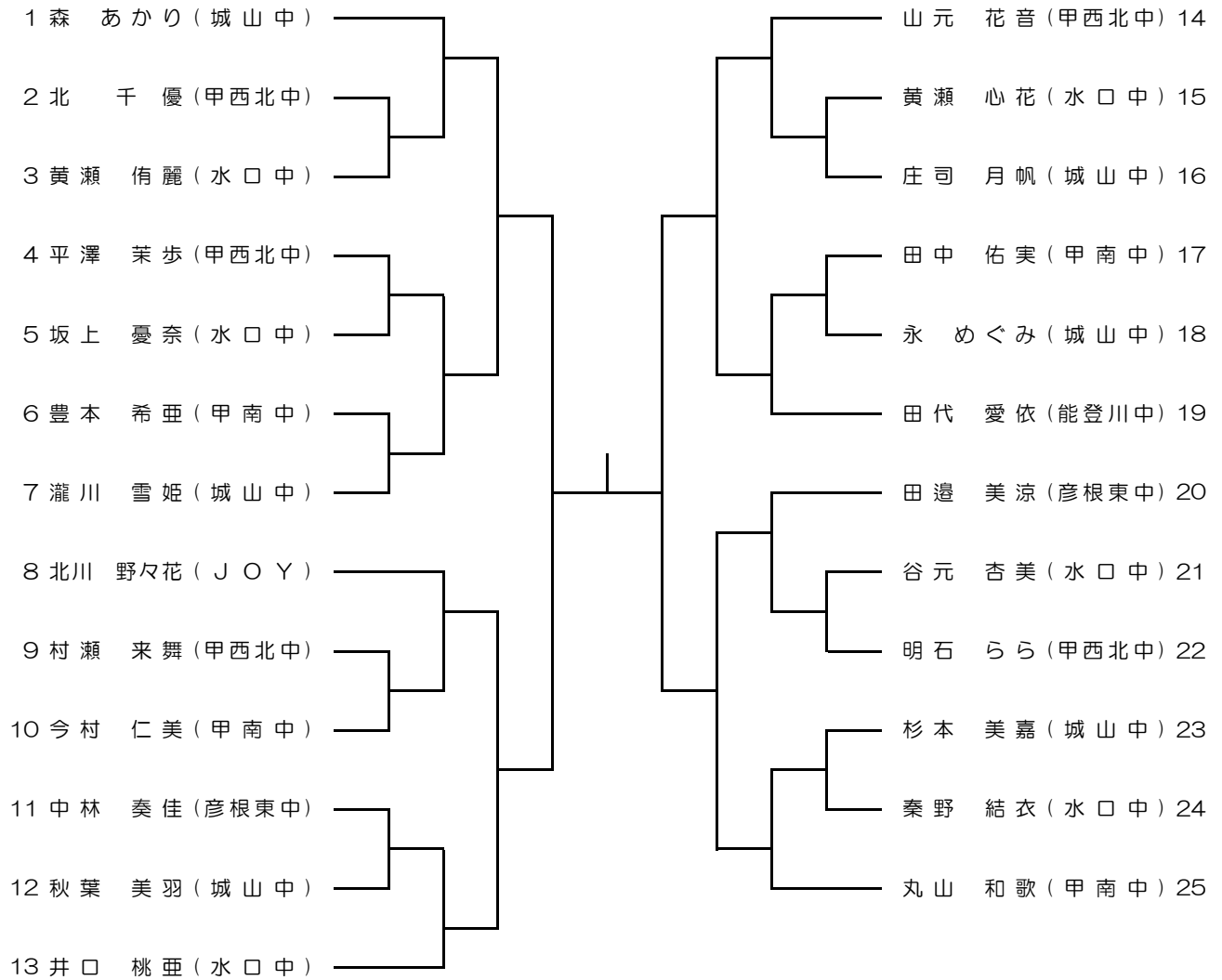

大会名 大阪国際招待卓球選手権大会（カデット・ホープスの部）滋賀県予選会
 と き 令和4年10月1日
 と ころ YMITアリーナ
 主 催 一般社団法人滋賀県卓球協会
 後 援 草津市教育委員会
 試合方法 トーナメントおよび予選リーグ、決勝トーナメント、決勝リーグによる

成 績

競技種目		参加数	1 位	2 位	3 位	4 位
カデット1部 シングルス	男子	74				
	女子	26				
カデット2部 シングルス	男子	101				
	女子	25				
ホープス シングルス	男子	18				
	女子	13				