

令和5年度
第76回 東京卓球選手権大会
滋賀県予選会

とき 令和5年11月23日
ところ 草津市立総合体育館



主催 (一社)滋賀県卓球協会
<http://www.shiga-tta.net>
後援 草津市教育委員会

競 技 役 員

競技委員長 乾 文 晃

審 判 長 目片 康人

進 行 山下 秀文 金島 博之 片山 久子

記 録 眞弓 寛文

総 務 堀内 安宏

競 技 日 程

開 会 式 AM 8：50

競 技 開 始 AM 9：00

表 彰 式 試合終了後

諸連絡

- ① 試合は、現行の日本卓球ルールに準じて行います。
- ② 試合は、すべて5ゲームマッチで行います。コートチェンジは行います。
- ③ トーナメントは、勝者報告、敗者審判でお願いします。
リーグ戦は、相互審判でお願いします。
- ④ 試合は、ダブルスを先に行い、その後できるところからシングルスを行います。
- ⑤ タイムアウト制は、決勝リーグから採用します。
- ⑥ 代表が決まった選手は、本戦の申込を必ず行って下さい。

本戦出場枠数（推薦出場：石橋淳子・ULTRA-7）

男子ダブルス（3） 女子ダブルス（2）
男子シングルス（6） 女子シングルス（4）
男女30・40・50（各種目2）
男女60・65（2種目合計3） 70・75（2種目合計3）
男女80・85（各4） 90（制限なし）
本戦出場が決定した選手は、本戦申込みをして下さい。

※期日：令和6年3月5日(火)～10日(日)

会場：東京体育館

東京卓球選手権滋賀県予選会

男子ダブルス

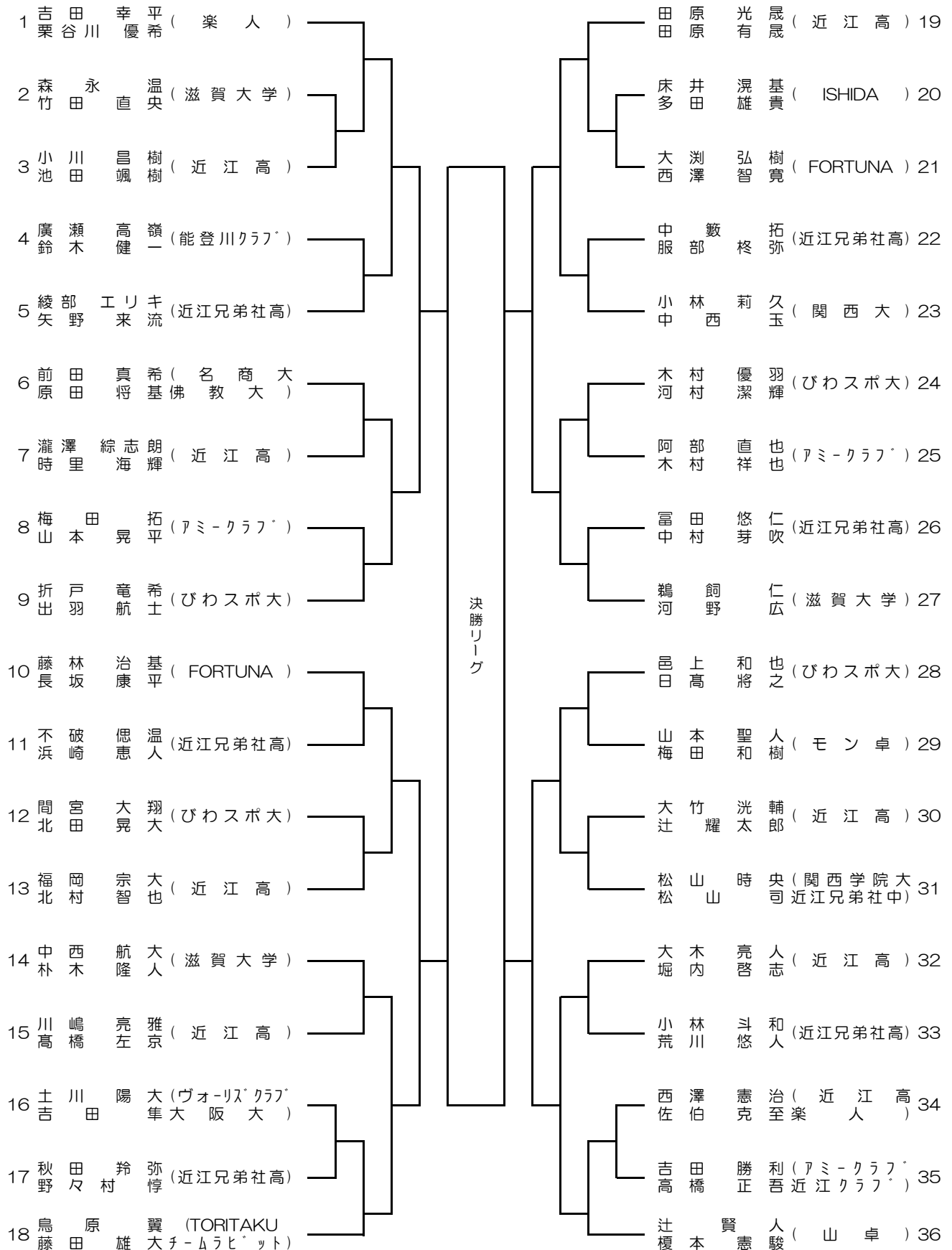

東京卓球選手権滋賀県予選会

令和5年11月23日
草津市立総合体育館

30歳代男子シングルス (上位2名が本戦出場)

予選リーグ1組

No.	なまえ	1	2	3	4	得点	勝/負	順位
1	長坂 康平 (楽人)							
2	山本 晃平 (アミークラブ)							
3	山本 聖人 (モン卓)							
4	山路 朋哉 (八日市クラブ)							

予選リーグ2組

No.	なまえ	1	2	3	4	得点	勝/負	順位
1	北川 一利 (BSクラブ)							
2	大淵 弘樹 (FORTUNA)							
3	西川 昌宏 (ISHIDA)							
4	吉田 勝利 (アミークラブ)							

予選1位・2位による決勝リーグ (予選リーグ結果持ち越し)

No.	なまえ	1	2	3	4	得点	勝/負	順位
1								
2								
3								
4								

40歳代男子シングルス (2名とも本戦出場)

決勝 田中 英樹 (advance) - 小川 一善 (八日市クラブ)

50歳代男子シングルス (2名とも本戦出場)

決勝 谷 智之 (能登川クラブ) - 鈴木 健一 (能登川クラブ)

60・65歳代男子シングルス (上位3名が本戦出場)

No.	なまえ	1	2	3	4	5	得点	勝/負	順位
1	亀井 俊和 (野洲クラブ)								
2	平野 泰幸 (甲賀卓友会)								
3	山下 秀文 (甲賀卓友会)								
4	泉 正樹 (草津マスターズ)								
5	太田 憲生 (京セラ滋賀)								

70歳代男子シングルス (3名とも本戦出場)

No.	なまえ	1	2	3	得点	勝/負	順位
1	高田 信喜 (甲賀卓友会)						
2	大村 徹 (セブンオーシャンズ)						
3	寺田 巳喜男 (草津マスターズ)						

40歳代女子シングルス

決勝 鷺尾 由佳 (ULTRA-7) - 鈴木 俊子 (八日市クラブ)

50歳代女子シングルス

決勝 片山 久子 (ULTRA-7) - 石山 優子 (Crossover)

70歳代 (Low) 女子シングルス

1位 臼杵 照代 (GROWING)

参加者なしの種目

75歳代 (High) 男子シングルス

80歳代 (Low) 男子シングルス

85歳代 (High) 男子シングルス

90歳代男子シングルス

30歳代女子シングルス

60歳代 (Low) 女子シングルス

65歳代 (High) 女子シングルス

75歳代 (High) 女子シングルス

80歳代 (Low) 女子シングルス

85歳代 (High) 女子シングルス

90歳代女子シングルス

大会名 東京卓球選手権大会滋賀県予選会 主催 (一社)滋賀県卓球協会 と き 令和5年11月23日
 成績 草津市立総合体育館 ところ

競技種目			参加数	1 位	2 位	3 位	4 位
ダブルス	男子ダブルス	男子	36				
	女子ダブルス	女子	12				
シングルス	一般	男子	51				
		女子	9				
	サーティ	男子	8				
		女子	0				
	フォーティ	男子	2				
		女子	2				
	フィフティ	男子	2				
		女子	2				
	ローシックスティ	男子	1				
		女子	0				
	ハイシックスティ	男子	4				
		女子	0				
	ローセブンティ	男子	3				
		女子	1				
	ハイセブンティ	男子	0				
		女子	0				
	ローエイティ	男子	0				
		女子	0				
	ハイエイティ	男子	0				
		女子	0				
ナインティ	男子	0					
	女子	0					