

令和4年度  
第75回 東京卓球選手権大会  
滋賀県予選会

とき 令和4年12月10日  
ところ 粟東市民体育館



主催 (一社)滋賀県卓球協会  
<http://www.shiga-tta.net>

## 競 技 役 員

競技委員長 乾 文 晃

審 判 長 片 山 久 子

進 行 金 島 博 之 福 山 寛 人

総 務 堀 内 安 宏

## 競 技 日 程

開 会 式 AM 9 : 2 0

競 技 開 始 AM 9 : 3 0

表 彰 式 試合終了後

### 諸連絡

- ① 新型コロナウイルス感染予防のため、大会開催に向けたガイドラインに従い行います。
- ② 競技フロアへの入出時は、必ず手指消毒をして下さい。
- ③ 各チームの参加者は、必ず健康状態申告書を提出して下さい。
- ④ 試合は、すべて5ゲームマッチで行います。コートチェンジは行います。あいさつは、礼だけで握手は無しでお願いします。
- ⑤ 試合は、勝者が本部へ結果を報告して下さい。敗者は、次の試合の審判をお願いします。
- ⑥ 抗菌のカウンターを使用しますが、使用後は手指消毒をして下さい。
- ⑦ 試合で大声は控えて下さい。応援は、拍手のみで声を出しての応援は控えて下さい。
- ⑧ タオルの使用は、審判員の横に自分のラケットケースまたはカバンの上に置いて使用して下さい。
- ⑨ 試合以外は必ずマスクをつけて下さい。

### 本戦出場枠数

男子ダブルス (3) 女子ダブルス (2)  
男子シングルス (4) 女子シングルス (4)  
男女30・40・50 (各種目2)  
男女60・65 (2種目合計3) 70・75 (2種目合計3)  
男女80・85 (各4) 90 (制限なし)  
本戦出場が決定した選手は、本戦申込みをして下さい。

# 東京卓球選手権滋賀県予選会

## 男子ダブルス

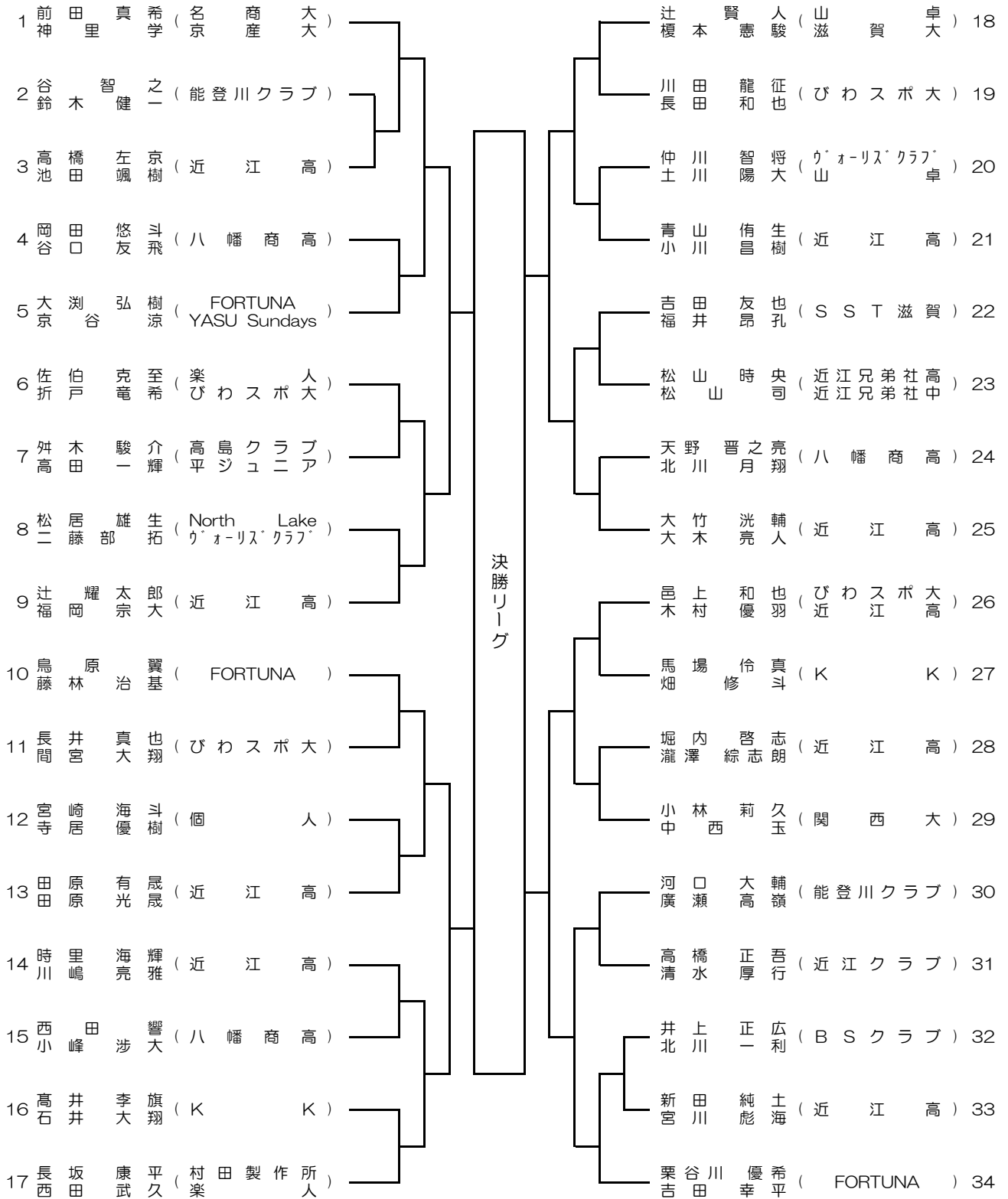







# 東京卓球選手権滋賀県予選会

令和4年12月10日  
栗東市民体育館

## 30歳代男子シングルス

予選リーグ1組

No.	なまえ	1	2	3	4	得点	勝/負	順位
1	西田 武久 (楽人)							
2	大淵 弘樹 (FORTUNA)							
3	北川 一利 (BSクラブ)							
4	菅井 大輔 (SST滋賀)							

予選リーグ2組

No.	なまえ	1	2	3	得点	勝/負	順位
1	長坂 康平 (村田製作所)						
2	福井昂孔 (SST滋賀)						
3	中島 晴信 (モン卓)						

予選1位・2位による決勝リーグ(予選リーグ結果持ち越し)

No.	なまえ	1	2	3	4	得点	勝/負	順位
1								
2								
3								
4								

## 40歳代男子シングルス

決勝リーグ

No.	なまえ	1	2	3	4	得点	勝/負	順位
1	田中 英樹 (advance)							
2	畑井 友滋 (P'sクラブ)							
3	鈴木 健一 (能登川クラブ)							
4	芝原 悠介 (草津マスターズ)							

## 50歳代男子シングルス

1位 谷 智之(能登川クラブ)

## 60歳代 (Low)男子シングルス

決勝 亀井 俊和(野洲クラブ)

ー 岡田 克彦(YASU Sundays)

## 65歳代 (High)男子シングルス

決勝 大村 徹(セブソ・オヤソ)

ー 平野 泰幸(甲賀卓友会)

## 70歳代 (Low)男子シングルス

決勝 吉久 和利(JOY)

ー 勅使河原 敏(P'sクラブ)

## 30歳代女子シングルス

1位 弘中 香里(SST滋賀)

## 40歳代女子シングルス

1位 鷲尾 由佳(ULTRA-7)

## 50歳代女子シングルス

決勝 片山 久子(ULTRA-7)

ー 石山 優子(Crossover)

## 60歳代 (Low)女子シングルス

1位 石橋 淳子(ULTRA-7)

## 参加者なしの種目

## 75歳代 (High)男子シングルス

## 65歳代 (High)女子シングルス

## 80歳代 (Low)男子シングルス

## 70歳代 (Low)女子シングルス

## 85歳代 (High)男子シングルス

## 75歳代 (High)女子シングルス

## 90歳代男子シングルス

## 80歳代 (Low)女子シングルス

## 85歳代 (High)女子シングルス

## 90歳代女子シングルス

大会名 東京卓球選手権大会滋賀県予選会 主催 (一社)滋賀県卓球協会 とき 令和4年12月10日  
 成績 ところ 栗東市民体育館

競技種目		参加数	1 位	2 位	3 位	4 位
ダブルス	男子ダブルス	男子 33				
	女子ダブルス	女子 13				
シングルス	一般	男子 46				
		女子 16				
	サーティ	男子 7				
		女子 1				
	フォーティ	男子 4				
		女子 1				
	フィフティ	男子 1				
		女子 2				
	ローシックスティ	男子 2				
		女子 1				
	ハイシックスティ	男子 2				
		女子 0				
	ローセブンティ	男子 2				
		女子 0				
	ハイセブンティ	男子 0				
		女子 0				
	ローエイティ	男子 0				
		女子 0				
	ハイエイティ	男子 0				
		女子 0				
ナインティ	男子 0					
	女子 0					